

FocusTest 测试设备系列

偏振特性表征分析仪



产品特点

- 测试精度高
- 测试操作简单便捷
- 体积轻巧
- 可定制

主要应用

- 测试各偏振方向功率、偏振度
- 适用于单管、单巴封装形式的激光器

尺寸图 (mm)

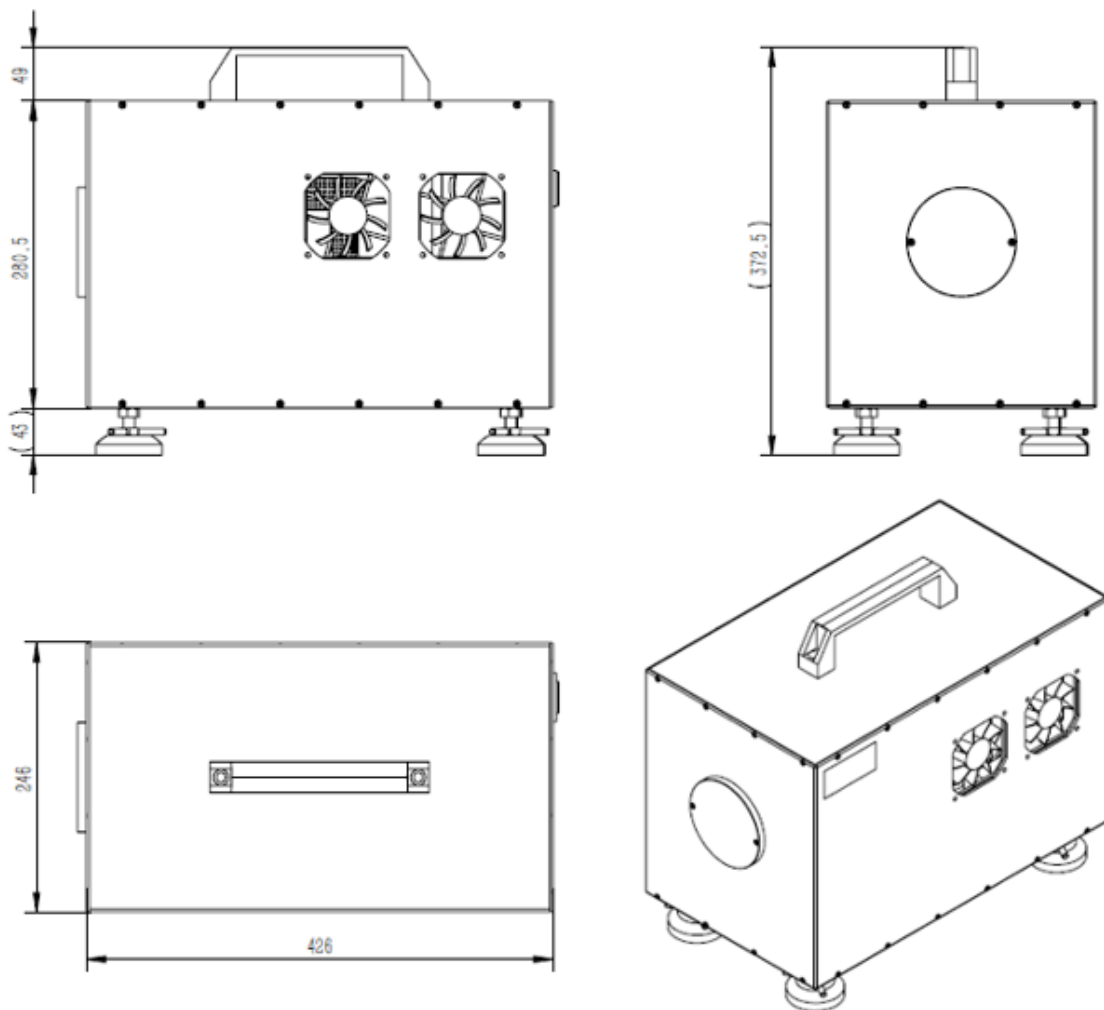

注: 结构图仅供参考。如有其他特殊要求, 请及时与我们联系。

规格参数

产品代码

产品型号 FL-POL-100

基本参数	单位	值
尺寸（宽 x 深 x 高）	mm	430 x 250 x 370
重量	kg	< 20

测试能力

偏振度测量精度	%	± 1
功率	W	≤ 100
波长范围	nm	600 ~ 1000
测试电源-CW（选配）	A	≤ 150

温度控制（选配）

温度控制温度	°C	15 ~ 80
温控精度	°C	± 0.2

冷水机（选配）

水温	°C	15 ~ 30
冷却水压力	bar	3.5
冷却温控精度	°C	± 1

测试软件

系统软件 自动测试、采集数据，并生成偏振曲线及测试报告

通讯接口

计算机连接方式 USB2.0 RS232

电气参数

系统输入电源 AC 220V / 50Hz

